

ЗАКАЗ №

ЗАКАЗЧИК:

.....

ИНН

полное название компании-заказчика, адрес, ФИО ответственного лица, тел., факс, ИНН

№	ЕЖЕДНЕВНИК	обшивка по периметру	прошивка ¹ (комбинированная обложка)	МАТЕРИАЛ ОБЛОЖКИ ²	НОМЕР И ЦВЕТ	количество ³	БУМАГА		ТИСНЕНИЕ		ПОЗИЦИЯ ТИСНЕНИЯ		ПРИМЕР ТИСНЕНИЯ ГОДА ⁵	ПЕРСОНАЛИЗАЦИЯ ⁷		ВКЛЕЙКА ФОРЗАЦ ВШИВКА НАКЛАДКА	ОБЛОЖКА С ПОРОЛОНОМ	ОБЛОЖКА ФЛЕКСИ	ОБЛОЖКА ФЛЕКСИ с пряжкой ⁸	АВТОРСКАЯ ОБЛОЖКА ⁹ (печатная)	ОБЛОЖКА ⁹ ГЕОМЕТРИКС	французский переплет	сувенирная упаковка	ДРУГОЕ	
							белая	кремовая	блинт ⁴	золотое	серебряное	логотип ⁵		год ⁵	номер шрифта										место тиснения
1																									
2																									
3																									
4																									
5																									
6																									
7																									
8																									
9																									
10																									
ПРИМЕР	Экстра 193D (A5)	—	3	МАРТЕНА/ ЛЮМЕНА	C2211 пепельный / A1115 тёмно-синий	350	150	200	X	—	—	36	32	LD3	—	—	—	X	—	—	—	—	—	—	200

- 1 - Укажите номер прошивки.
- 2 - Обложки из кожи и термоошивающихся материалов стандартно выполняются со скруглённым углом.
- 3 - Минимальный тираж – смотри пункт 1 с обратной стороны.
- 4 - Тиснение с эффектом термоокрашивания.
- 5 - Выберите одно из предлагаемых мест тиснения, впишите в ячейку соответствующую цифру.
- 6 - Все образцы тиснений представлены на сайте www.edica.com.ru, а также в каталоге на странице 24-27.
- 7 - Информации о тиснении фамилий на обратной стороне.
- 8 - В замечаниях укажите вид пряжки (inox или акрил).
- 9 - Подробности укажите на стр. 2 „ДОПОЛНИТЕЛЬНАЯ ИНФОРМАЦИЯ“.

ВИДЫ КОМБИНАЦИЙ или ДУЗТЫ (впишите вид и цвет материалов)

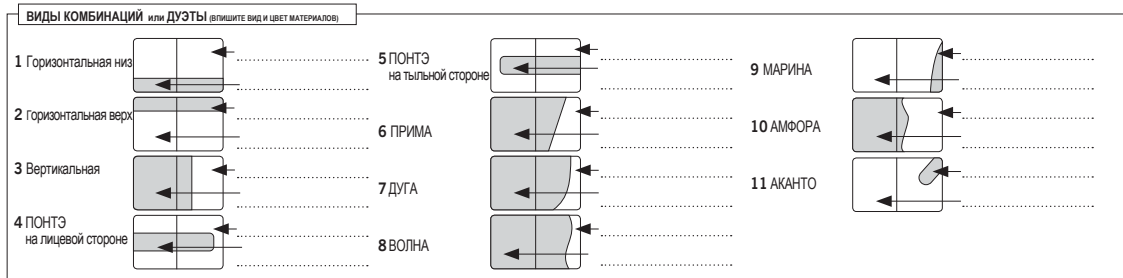

- 1 Горизонтальная низ
- 2 Горизонтальная верх
- 3 Вертикальная
- 4 ПОНТЭ на лицевой стороне
- 5 ПОНТЭ на тыльной стороне
- 6 ПРИМА
- 7 ДУГА
- 8 ВОЛНА
- 9 МАРИНА
- 10 АМФОРА
- 11 АКАНТО

ДУЗТЫ (впишите вид и цвет материалов)

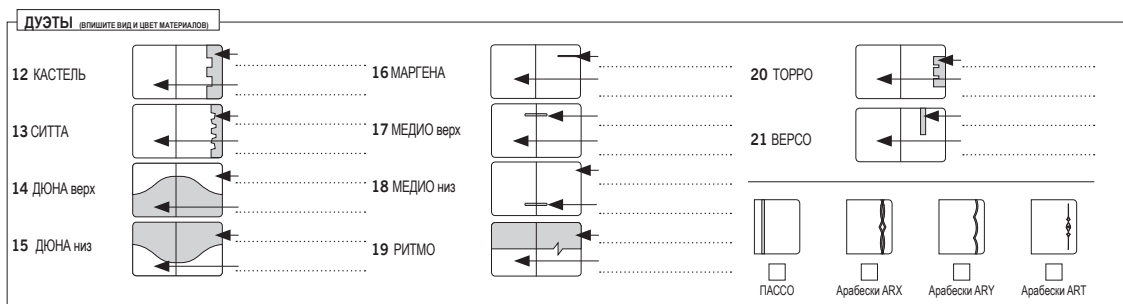

- 12 КАСТЕЛЬ
- 13 СИТТА
- 14 ДЮНА верх
- 15 ДЮНА низ
- 16 МАРГЕНА
- 17 МЕДИО верх
- 18 МЕДИО низ
- 19 РИТМО
- 20 ТОРРО
- 21 ВЕРСО

ПАССО Арабески ARX Арабески ARY Арабески ART

ВЫБОР ПОЗИЦИИ ТИСНЕНИЯ

КОМБИНИРОВАННЫЕ ОБЛОЖКИ

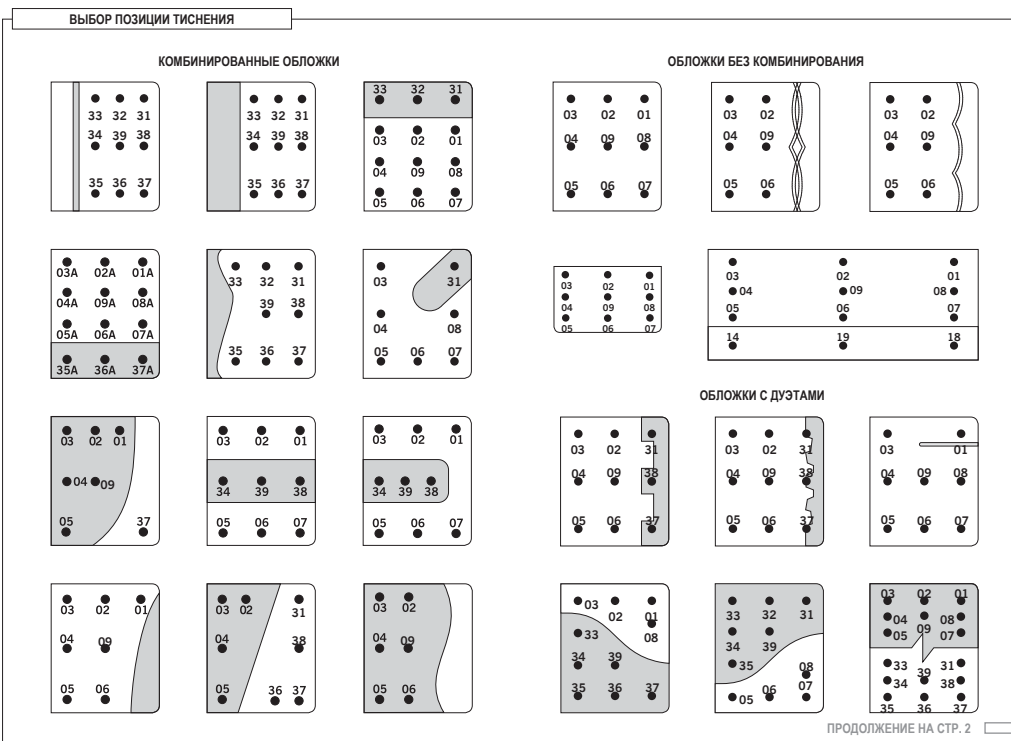

ОБЛОЖКИ БЕЗ КОМБИНИРОВАНИЯ

ОБЛОЖКИ С ДУЗТАМИ

ПРОДОЛЖЕНИЕ НА СТР. 2



ДОПОЛНИТЕЛЬНАЯ ИНФОРМАЦИЯ	
<input type="checkbox"/> Клише с логотипом:	<input type="checkbox"/> готовое <input type="checkbox"/> новое (требования к материалам: логотип в кривых (.cdr, .eps))
<input type="checkbox"/> Выпуклая дата	место вклеивания _____ пример: <input type="checkbox"/> WRA <input type="checkbox"/> WRB
<input type="checkbox"/> Вклейка	место вклеивания: <input type="checkbox"/> в начале блока <input type="checkbox"/> в конце блока <input type="checkbox"/> другое _____ количество страниц: _____ цвета печати (Pantone, CMYK): _____ бумага: <input type="checkbox"/> офсетная <input type="checkbox"/> мелованная <input type="checkbox"/> белая <input type="checkbox"/> кремовая
<input type="checkbox"/> Печатный форзац	место вклеивания: <input type="checkbox"/> в начале блока <input type="checkbox"/> в конце блока количество страниц: _____ цвета печати (Pantone, CMYK): _____ бумага: <input type="checkbox"/> офсетная <input type="checkbox"/> мелованная <input type="checkbox"/> белая <input type="checkbox"/> кремовая
<input type="checkbox"/> Вшивка	место вклеивания: <input type="checkbox"/> в начале блока <input type="checkbox"/> в конце блока <input type="checkbox"/> другое _____ количество страниц: _____ цвета печати (Pantone, CMYK): _____ бумага: <input type="checkbox"/> офсетная <input type="checkbox"/> мелованная <input type="checkbox"/> белая <input type="checkbox"/> кремовая
<input type="checkbox"/> Накладка	место вклеивания: <input type="checkbox"/> в начале блока <input type="checkbox"/> в конце блока <input type="checkbox"/> другое _____ количество страниц: _____ цвета печати (Pantone, CMYK): _____ бумага: <input type="checkbox"/> офсетная <input type="checkbox"/> мелованная <input type="checkbox"/> белая <input type="checkbox"/> кремовая
<input type="checkbox"/> Вкладыш	место вклеивания: <input type="checkbox"/> в начале блока <input type="checkbox"/> в конце блока <input type="checkbox"/> другое _____ количество страниц: _____ цвета печати (Pantone, CMYK): _____ бумага: <input type="checkbox"/> офсетная <input type="checkbox"/> мелованная <input type="checkbox"/> белая <input type="checkbox"/> кремовая
<input type="checkbox"/> Авторская обложка (печатная)	цвета печати (Pantone, CMYK): _____ бумага: <input type="checkbox"/> матовая <input type="checkbox"/> глянцевая <input type="checkbox"/> пейзаж <input type="checkbox"/> принтлюк <input type="checkbox"/> выборочная лакировка
<input type="checkbox"/> Прозрачная маркировка	пример: <input type="checkbox"/> Спираль <input type="checkbox"/> Лабиринт <input type="checkbox"/> Пихта <input type="checkbox"/> другие
<input type="checkbox"/> Геометрик	пример: <input type="checkbox"/> 01 <input type="checkbox"/> 02 <input type="checkbox"/> 03 <input type="checkbox"/> добавить логотип
<input type="checkbox"/> Создание проекта	<input type="checkbox"/> да <input type="checkbox"/> нет
<input type="checkbox"/> Проект от заказчика	<input type="checkbox"/> да <input type="checkbox"/> нет
<input type="checkbox"/> Магнитный клипс	<input type="checkbox"/> стандартный <input type="checkbox"/> индивидуальный с логотипом
Индивидуальное ляссе с логотипом:	
<input type="checkbox"/> печатное	цвета печати (Pantone, CMYK): _____
<input type="checkbox"/> тканое	цвет нити: _____
<input type="checkbox"/> другое	_____
Носители: CD, DVD (платформы PC) файлы в формате: *.cdr, *.ai, *.eps, *.indd, *.pdf, *.jpg, *.tif, *.psd, *.doc, *.txt	

ПЕРСОНАЛИЗАЦИЯ – ОБРАЗЦЫ ШРИФТОВ	
Размер шрифтов – 14 пунктов файлы для персонализации подавать в формате: *.doc, *.txt	
1 Janusz Kowalski	3 JANUSZ KOWALSKI
2 Janusz Kowalski	4 JANUSZ KOWALSKI
5 Иван Иванов	6 ИВАН ИВАНОВ

Согласны ли Вы на использование фирмой EDICA S.A. образцов ежедневников (с логотипом Вашей компании, рекламного знака, рекламными вклейками, авторскими проектами) с целью презентации?

Да
 НЕТ

- Как составить заказ?**
- Минимальный размер заказа зависит от уровня сложности ежедневников и составляет от 50 до 1000 штук в одном материале, цвете и ассортименте; подробную информацию предоставляет менеджер. Заказ с каждого ассортимента может быть выполнен в количестве +/- 2%, больше 500 экз. +/- 1%.
 - Отсутствие немедленного ответа EDICA не считается согласием на принятие заказа.
 - Бланк заказа должен содержать следующую информацию:
 - предмет заказа с ценой,
 - название компании Заказчика,
 - фактический адрес Заказчика,
 - ИНН (индивидуальный налоговый номер), номер телефона и факса, адрес электронной почты Заказчика,
 - ФИО, номер телефона и факса, адрес электронной почты, указанной для контактов,
 - материалы, логотипы, необходимые для выполнения предмета поставки (проекты, логотипы, клише). Если был заказан элемент индивидуализации связан с цветами (печатными или ткаными), просим предоставить образцы цветов (СМΥК) или номера PANTONE. В случае предоставления Заказчиком готового проекта просим передать «закрытые» файлы (лучше всего PDF),
 - дату оформления заказа,
 - печать и подпись Заказчика или лица, которое действует от его имени.
 - Заказчик должен предоставить однозначную информацию о способе оплаты и получения товара.
 - Уполномоченное лицо от Заказчика получит готовые или исправленные проекты тиснения, рекламных страниц, авторских обложек от EDICA в электронном виде ДАЖЕ ЕСЛИ Заказчик присылает готовый проект. Если в заказе есть дополнительные элементы, которые выполняются в цвете (рекламные страницы, авторские обложки, индивидуальное ляссе с логотипом), следует предоставить полную информацию о цветах (СМΥК), или номера PANTONE.
 - В случае, когда для выполнения деловых ежедневников, согласно заказу, будут печататься полноцветные материалы, которых цветопробу востребует Заказчик, после предварительного утверждения Заказчиком проектов в электронном виде, Заказчику подаётся пробная распечатка. Если на предоставленной распечатке (proof), Заказчик во время проверки, обнаружит ошибки, он обязан исправить их в электронном виде, в таком случае EDICA делает новую пробную распечатку, а затраты на её выполнение и пересылку несет Заказчик.
 - Срок реализации считается от даты последнего утверждения обработанных EDICA проектов, хотя договор на реализацию деловых ежедневников вступает в силу с момента получения Заказчиком подтверждения о принятии заказа EDICA. То есть даже в случае неполучения EDICA всех необходимых файлов, начинается подготовка блока, обложки, и возможных элементов индивидуализации ежедневников.
 - Срок реализации заказа будет определён индивидуально, и будет составлять, в зависимости от сложности элементов ежедневников, от 16 до 40 рабочих дней (плюс 14 дней на доставку) и считается со дня предоставления EDICA последних обработанных EDICA и утверждённых проектов.
 - В случае, когда Заказчик вносит изменения после утверждения последнего проекта (и заказ еще не выполняется), срок реализации изменяется.
 - Утверждение заказов, проектов и их модификаций, подаётся исключительно в письменном виде, и любая информация в устной форме не принимается.
 - Брак части заказа не даёт права на отказ от всей поставки.